

INSTRUKCJA OBSŁUGI

DM • DMN • DMW • DMNW

PL	1
EN	2
RU	3
CZ	4
SK	5

WAŻNE INFORMACJE

Prosimy o uważne przeczytanie tej instrukcji przed montażem i każdą inną czynnością związaną z pracą przy produkcji! **Firma AWENTA nie ponosi odpowiedzialności za szkody wynikające z błędnej obsługi, zastosowania niezgodnego z przeznaczeniem, lub w wyniku nieautoryzowanych napraw lub zmian.**

Niniejsza instrukcja montażu stanowi część produktu i zawiera ważne informacje techniczne i wskazówki dotyczące bezpieczeństwa. Instrukcję montażu należy uważnie przeczytać i przechowywać w dostępnym miejscu celem późniejszego jej wykorzystania. Instrukcja obsługi dostępna również na stronie internetowej www.awenta.pl

OPIS PRODUKTU

Drzwiczki rewizyjne serii DM wykonane są z blachy ocynkowanej i pokryte powłoką epoksydową (w kolorze białym lub w wybranych produktach - brązowym antycznym), która zabezpiecza przed korozją i nadaje estetyczny wygląd. Drzwiczki serii DMN wykonane są z blachy nierdzewnej. Drzwiczki DM i DMN występują w wersji z zamkiem zatrzaskowym oraz z zamkiem na kluczyk (indeks zakończony literą "z"). Drzwiczki serii DMW oraz DMNW wyposażone są w podwójne skrzydło oraz zamek krzywkowy. Wymiary zostały przedstawione na **rysunku 1**.

ZASTOSOWANIE

Drzwiczki rewizyjne serii DM oraz DMN przeznaczone są do maskowania otworów rewizyjnych oraz wnęk, w których znajdują się gazomierze, wodomierze, liczniki elektryczne, hydranty domowe, itp. Drzwiczki rewizyjne serii DMW oraz DMNW przeznaczone są do instalacji w kominach spalinowych w celu usuwania nagromadzonej sadzy oraz innych produktów spalania. Produkty przeznaczone są do montażu wewnętrznego.

MONTAŻ

- Przygotować otwór odpowiedni do wymiaru ramki drzwiczek (**Rys.2**).
- Nałożyć warstwę kleju montażowego na tylną część ramki (**Rys.3**).
- Osadzić ramkę maskownicy w otworze, a następnie wypoziomować (**Rys.4**).
- Przymocować ramkę maskownicy przy pomocy wkrętów lub kołków rozporowych wykorzystując otwory technologiczne (**Rys.5**). W przypadku drzwiczek DMW i DMNW zamiast otworów technologicznych występują wąsy montażowe.

USER MANUAL

DM • DMN • DMW • DMNW

IMPORTANT INFORMATION

Please read the operating manual carefully before assembling it or any other activity related to work with the product! **AWENTA shall not be liable for any damage resulting from incorrect operation, non-intended use or unauthorized repair or modifications of the product.**

This assembly manual is an essential part of the product equipment and contains important technical information and instructions related to safety. Carefully read the assembly manual and keep it available in a readily accessible place for future reference. A copy of the operating manual can be downloaded from www.awenta.pl

PRODUCT DESCRIPTION

DM inspection doors are made of galvanised-steel sheet and coated with epoxy finish (available in white or the antique colour available for selected models), which provides corrosion protection and an aesthetic appearance. The DMN doors are made of stainless-steel sheet. The DM and DMN doors are available with a catch lock or a key lock (DMz index). The DMW and DMNW doors are fitted with a double leaf and a camlock. The dimensions are shown in **Fig. 1**.

APPLICATION

DM and DMN doors are designed for covering inspection openings and recesses containing gas, water, and electricity meters, house hydrants, etc. The DMW and DMNW doors are designed for installation in chimneys in order to allow the removal of accumulated soot and other products for combustion. These products are designed for indoor installation.

INSTALLATION

- Make an opening fitting the size of the frame (**Fig. 2**).
- Apply a layer of mounting adhesive to the back of the frame (**Fig 3**).
- Insert the door frame in the opening and level it (**Fig. 4**).
- Install the frame of the door using screws or wall plugs, making use of the technological holes (**Fig. 5**). DMW and DMNW doors have mounting strips.

РУКОВОДСТВО ПО ЭКСПЛУАТАЦИИ

DM • DMN • DMW • DMNW

ВАЖНАЯ ИНФОРМАЦИЯ

Пожалуйста, внимательно ознакомьтесь с этим руководством перед установкой и другими действиями, связанными с работой продукта! **Компания AWENTA не несет ответственности за ущерб, возникший в результате неправильной эксплуатации, использования не по назначению или несанкционированного ремонта или модификации устройства.**

Настоящее руководство по установке является неотъемлемой частью продукта и содержит важную техническую информацию, а также указания по безопасности. С руководством по установке следует внимательно ознакомиться и хранить в доступном месте для дальнейшего использования. Руководство по эксплуатации также доступно на веб-сайте www.awenta.pl

ОПИСАНИЕ ПРОДУКТА

Ревизионные люки DM выполнены из оцинкованной стали и покрыты эпоксидным покрытием (белого цвета, или в выбранных моделях – цвета античной меди), которая защищает от коррозии и придает эстетичный вид. Люки из серии DMN выполнены из нержавеющей листовой стали. Люки DM и DMN имеют замок с защелкой и замок с ключиком (индекс DMz). Люки из серии DMW и DMNW оснащены двойными створками и кулачковым замком. Габаритные размеры указаны на **рисунке 1**.

НАЗНАЧЕНИЕ

Ревизионные люки из серии DM и DMN предназначены для маскировки ревизионных отверстий и ниш, в которых находятся счетчики газа, счетчики воды, счетчики электроэнергии, домашние гидранты и т. п. Ревизионные люки из серии DMW и DMNW предназначен для установки в дымоходах для удаления накопившейся сажи и других продуктов сгорания. Изделия предназначены для установки внутри помещений.

МОНТАЖ

- Подготовить отверстие, соответствующее размеру рамки люка (**Рис. 2**).
- Нанести слой монтажного клея на заднюю часть рамки (**Рис. 3**).
- Установить рамку скрытого люка в отверстии, а затем выровнять (**Рис. 4**).
- Прикрепить рамку скрытого люка с помощью винтов или дюбелей, используя технологические отверстия (**Рис. 5**). В случае люков DMW и DMNW, вместо технологических отверстий имеются монтажные усы.

NÁVOD K OBSLUZE

DM • DMN • DMW • DMNW

DŮLEŽITÉ INFORMACE

Před montáží a další činnosti související s prací výrobku si pečlivě přečtěte tuto příručku! **Firma AWENTA neodpovídá za škody způsobené nesprávným zacházením, nesprávným použitím nebo v důsledku neoprávněných oprav nebo změn.**

Tyto pokyny k instalaci jsou součástí výrobku a obsahují důležité technické informace a bezpečnostní pokyny. Návod k montáži by měl být pečlivě přečten a uložen na dostupném místě pro pozdější použití. Uživatelská příručka je k dispozici také na webových stránkách www.awenta.pl

POPIS VÝROBKU

Revizní dvířka řady DM jsou vyrobená z pozinkovaného plechu a potažená epoxidovou vrstvou (v bílé nebo u vybraných výrobků ve starožitné bílé barvě), která výrobek chrání proti korozi a dodává mu estetický vzhled. Dvířka řady DMN jsou vyrobená z nerezového plechu. Dvířka DM a DMN mají buď uzavírací klip nebo zámek na klíč (index DMz). Dvířka řady DMW a DMNW jsou opatřena dvojitým křídlem a zámkem s rovnou závorkou. Rozměry jsou uvedeny na **obrázku 1**.

POUŽITÍ

Revizní dvířka řady DM a DMN jsou určena k zakrytí revizních otvorů a výklenků, ve kterých se nacházejí plynoměry, vodoměry, elektroměry, domovní hydranty atd. Revizní dvířka řady DMW a DMNW jsou určena k montáži ve spalinových komínkách jako klapky k čištění sazí a jiných produktů spalování. Výrobky jsou určeny k montáži v interiéru.

MONTÁŽ

- Upravte otvor podle velikosti rámu dvířek (**Obr. 2**).
- Naneste vrstvu montážního lepidla na zadní část rámu (**Obr. 3**).
- Vložte rám dvířek do otvoru a vyrovnejte ho (**Obr. 4**).
- Připevněte rám dvířek přes montážní otvory pomocí vrutů nebo hmoždinek (**Obr. 5**). U dvířek DMW a DMNW jsou místo montážních otvorů použity montážní plechy.

NÁVOD NA OBSLUHU

DM • DMN • DMW • DMNW

DÔLEŽITÉ INFORMÁCIE

Pred montážou a pred každou inou činnosťou, ktorá súvisí s používaním a s údržbou výrobku, pozorne sa oboznámte s touto príručkou! **Spoločnosť AWENTA nezodpovedá za prípadné škody spôsobené nesprávnym používaním, nezhodným s určením zariadenia, alebo následkom neautorizovaných opráv či úprav.**

Táto používateľská príručka je súčasťou výrobku a sú v nej uvedené dôležité technické informácie a pokyny, ktoré sa týkajú bezpečnosti. S používateľskou príručkou sa dôkladne a dôsledne oboznámte, a uchovávajte ju na dostupnom mieste, aby sa dala v budúcnosti v prípade potreby použiť. Používateľská príručka je dostupná aj na webovom sídle www.awenta.pl

OPIS VÝROBKU

Revízne dverka série DM sú vyrobené z pozinkovaného plechu s epoxidovým náterom (bielym alebo v vybraných výrobkoch antickým), ktorý chráni pred koróziou a zároveň vyzerá esteticky. Dvierka série DMN sú vyrobené z nehrdzavejúcej ocele. Dvierka série DM a DMN sú dostupné vo verzii s uzatváracím blokovacím mechanizmom alebo zámkom s kľúčikom (index DMz). Dvierka série DMW a DMNW majú dvojité krídla (panely) a hasprovú zámku. Rozmery sú predstavené na **obr. 1**.

POUŽITIE

Revízne dvierka série DM a DMW sú určené na zakrytie revíznych otvorov a výklenkov, v ktorých sa nachádzajú plynomery, vodomery, elektromery, domáce hydranty ap. Revízne dvierka série DMW a DMNW sú určené na montáž na dymovodoch, umožňujú odstraňovanie nahromadenej sadze a iných splodín horenia. Výrobku sú určené na montáž v interiéri.

MONTÁŽ

- Pripravte revízny otvor príslušne podľa rozmeru rámu dvierok (**obr. 2**).
- Na zadnú časť rámu naneste vrstvu montážneho lepidla (**obr. 3**).
- Rám dvierok umiestnite v otvore a následne vyrovnajte (**obr. 4**).
- Rám dvierok upevnite skrutkami alebo rozpernými kolíkmi, pričom použite technologické otvory (**obr. 5**).
V prípade dvierok DMW a DMNW namiesto technologických otvorov sú montážne škáry.

Rys.1 / Fig.1 / Изобр.1 / Obr.1

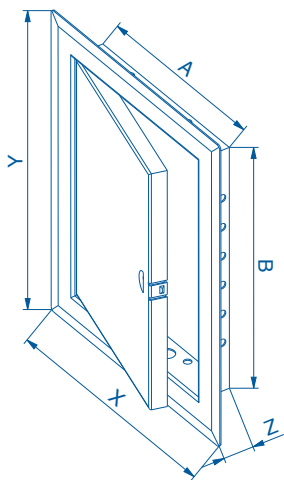

Rys.2 / Fig.2 / Изобр.2 / Obr.2

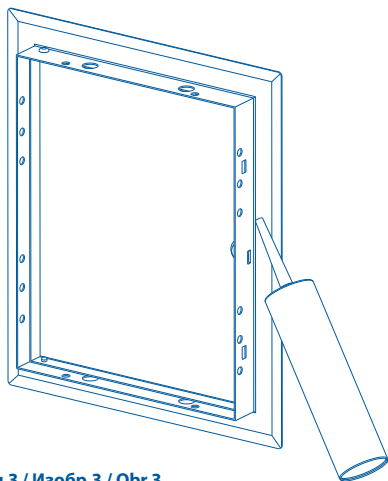
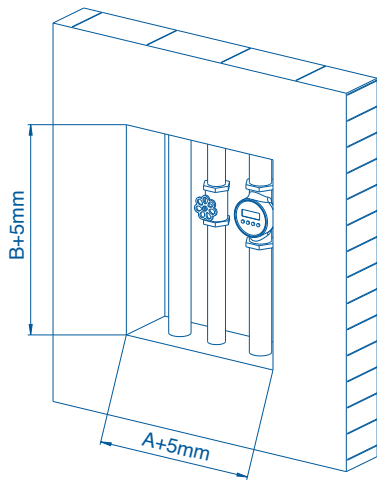

Rys.3 / Fig.3 / Изобр.3 / Obr.3

Рис.4 / Fig.4 / Изобр.4 / Obr.4



Рис.5 / Fig.5 / Изобр.5 / Obr.5



Producent / Manufacturer / Производитель / Výrobce / Výrobca:

AWENTA Spółka Jawna

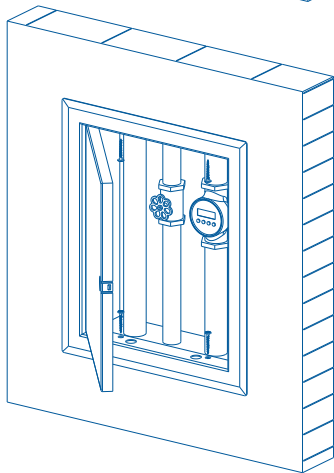
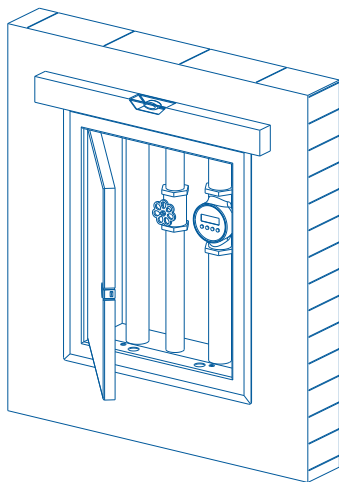
05-300 Mińsk Mazowiecki, Stojadła, ul. Warszawska 99, Poland

Tel: +48 25 758 52 52, + 48 25 758 93 92 fax: +48 25 758 14 62

e-mail: info@awenta.pl www.awenta.pl